

Stückliste COMBISTAR 2000-B

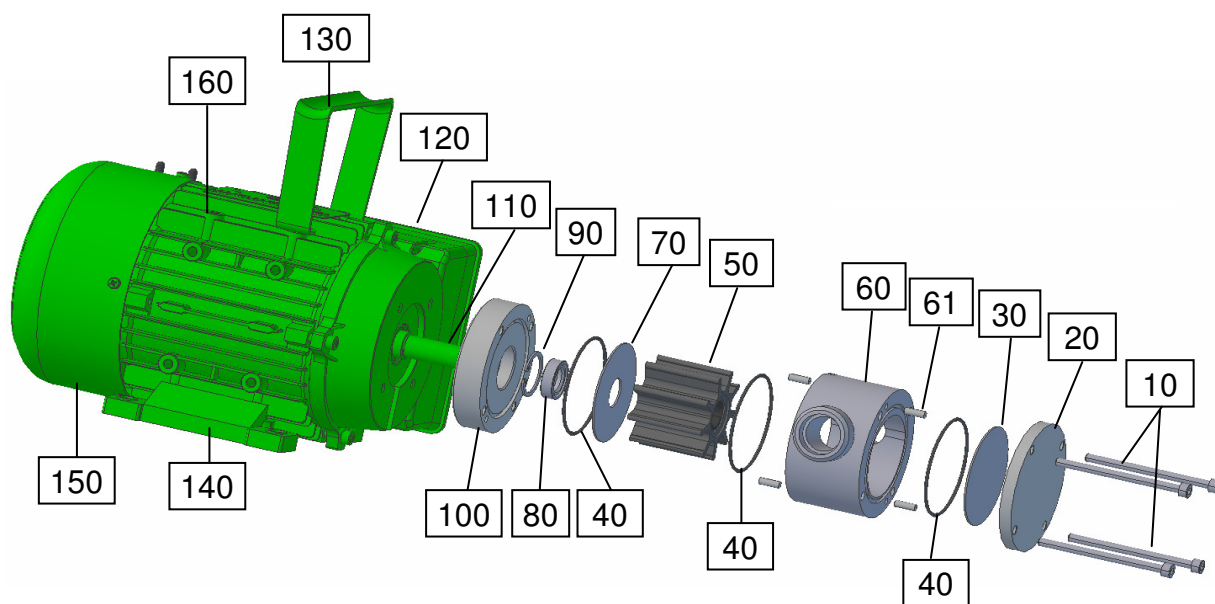

Stückliste

Pos.:	Artikel / Bezeichnung	Nummer	Anzahl
10	Sechskantschraube M5x75	70340	4
20	Deckel vorne COMBISTAR	11012602	1
30	Seitenscheibe vorne ohne Loch für Impellerpumpe	11012009	1
40	O-Ring 56-2 NBR	80003	3
40	O-Ring 56-2 EPDM	80151	3
40	O-Ring 56-2 VITON	80150	3
50	Impeller Perbunan Type B - Polyamidbuchse	11012912	1
50	Impeller Perbunan Type B - Nirobuchse	11012911	1
50	Impeller Neoprene Type B - Nirobuchse	11012511	1
50	Impeller EPDM Type B - Nirobuchse	11012411	1
50	Impeller EPDM Type B - Polyamidbuchse	11012413	1
50	Impeller VITON Type A - Nirobuchse	11012801	2
50	Impeller VITON Type A - Polyamidbuchse	11012810	2
50	Impeller Kunststoff Type A - Polyamidbuchse	11012301	2
60	Gehäuse COMBISTAR-B	11013902	1
61	Zylinderstift 4x12 Nirol	70268	4
70	Seitenscheibe hinten mit Loch für Impellerpumpe	11012709	1
80	Wellendichtring 14x26x7 NBR	80537	1
80	Wellendichtring 14x26x7 EPDM	80540	1
80	Wellendichtring 14x26x7 VITON	80538	1
90	Sicherungsring I 26x1,2 Stahl	70284	1
100	Deckel hinten Pumpaggregat	11013904	1
110	Passfeder A3x3x36	70317	1
120	Elektroschaltkasten Motor 230V	80628	1
120	Elektroschaltkasten Motor 400V	80630	1
130	Tragegriff für Motor BG 71	14000202	1
140	Fuß für Motor	Fuss00071	2
150	Lüfterhaube für Motor BG 71	80621	1
160	Motor 230V; 0,55KW; 1400 U, komplett	60601	1
160	Motor 230V; 0,55KW; 2800 U, komplett	60606	1
160	Motor 400V; 0,55KW; 1400 U, komplett	80603	1
160	Motor 400V; 0,55KW; 2800 U, komplett	80602	1



Maßbild COMBISTAR 2000-B

